

14-18t Mastspezifikation

Typ	Modell	Hubhöhe	Gesamthöhe		Kippbereich	Traglast		
			Abgesenkt	Ausgefahren		Lastmittelpunkt bei @900mm		Lastmittelpunkt bei @600mm
						14t	16t	
		mm	mm	mm	V/H	kg	kg	kg
Mit Duplex Weitschmast	GXR160/X180M300	3000	3300	4800	6/12	14000	16000	18000
	GXR160/X180M330	3300	3450	5100	6/12	14000	16000	18000
	GXR160/X180M360	3600	3600	5400	6/12	14000	16000	18000
	GXR160/X180M400	4000	3800	5800	6/12	14000	16000	18000
	GXR160/X180M430	4300	4000	6150	6/12	14000	16000	18000
	GXR160/X180M450	4500	4100	6350	6/12	14000	16000	18000
	GXR160/X180M480	4800	4250	6650	6/6	14000	16000	18000
	GXR160/X180M500	5000	4350	6950	6/6	14000	16000	18000
	GXR160/X180M550	5500	4650	7400	3/6	12500	14500	16500
	GXR160/X180M600	6000	4900	7900	3/6	11000	13000	15000
	GXR160/X180M650	6500	5200	8450	3/6	9500	11500	13500

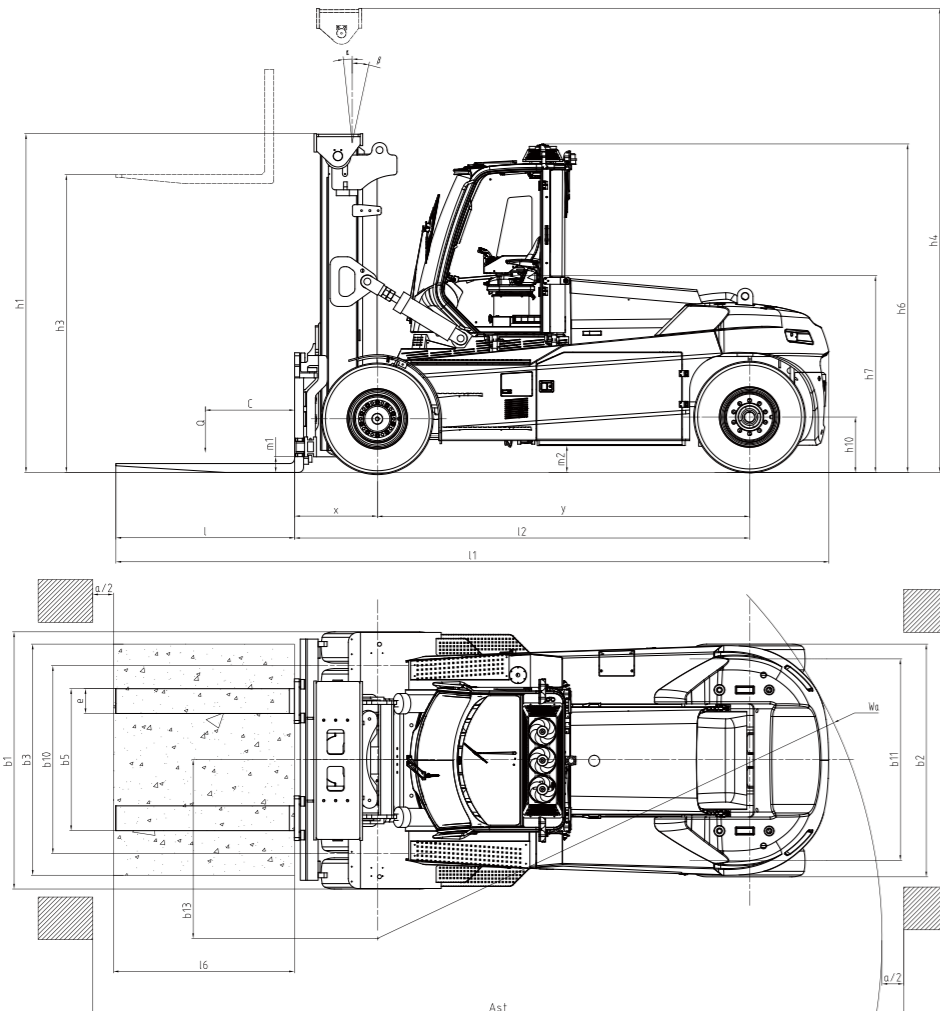

As1=16+We+e LG: Lastlänge a: Freiraum (200mm)

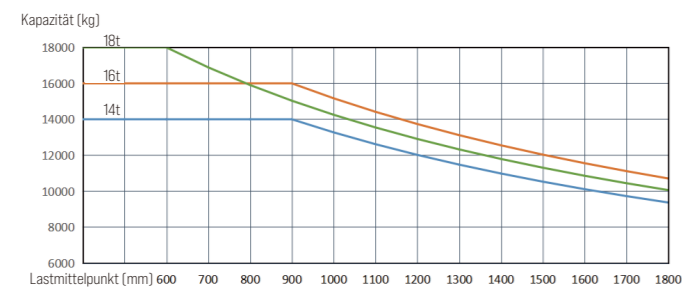

Hangcha Europe GmbH

Mariechen-Graulich-Straße 12a,
65439 Flörsheim am Main,
Germany

Administration
Tel: 0049-61453769188
E-mail: admin@hangchaeurope.com

Sales Management
Thomas Dittrich
Mob: 0049-16096548808
E-mail: thomas.dittrich@hangchaeurope.com

Technical Support
Thomas Pannke
Mob: 0049-01759284213
E-mail: thomas.pannke@hangchaeurope.com

www.hangchaeurope.com



Folgen Sie uns auf Instagram



Folgen Sie uns auf Facebook



Folgen Sie uns auf YouTube

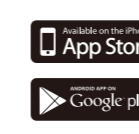

"Hangcha Forklift" App herunterladen



ISO 14001



ISO 9001



HANGCHA trucks conform to the European Safety Requirements.

HANGCHA Group Co., LTD behält sich das Recht vor, Änderungen bezgl. Farbe, Spezifikationen, Ausstattung und sonstige Details, dieser Broschüre ohne Vorankündigung vorzunehmen. Fahrzeugfarben können von den Farben in dieser Broschüre abweichen.

2024 VERSION 1.1 COPY RIGHT 2024/03



GABELSTAPLER SERIE XH MIT LITHIUMIONEN-HOCHVOLT-AKKU

Traglast 12.000 bis 18.000 kg



Die Welt von Hangcha



GABELSTAPLER SERIE XH MIT LITHIUMIONEN-HOCHVOLT-AKKU

Im Vergleich mit herkömmlichen Staplern auf Verbrennerbasis braucht die batterieelektrische Serie XH von Hangcha hinsichtlich Leistungsfähigkeit keinen Vergleich zu scheuen. Das extrem effiziente Konzept mit Hochvolt - Lithiumbatterie verwandelt die zur Verfügung gestellte Energie in geballte Leistungskraft und Arbeit.

THE *Plus*
FOR YOUR
BUSINESS

SPANNUNG

608 V

GESCHWINDIGKEITSMODELLE

3 S/P/E mode
[Super/Power/Eco]

SPRITZWASSERSCHUTZ

IPX4

FAHRGESCHWINDIGKEIT

28km/h

LADEDAUER(20-100%)

1.3Std.

SCHUTZART

IP67

Angenehmer Anblick

/ Das professionelle kompakte Design mit abgerundeten Ecken kann sich überall sehen lassen. Bei allen praktischen Erfordernissen wurde auch der ästhetische Blickpunkt nicht außer Acht gelassen.



SCHNELLE AUFLADUNG SPART BARES GELD.

Dank schneller Aufladung sind die Fahrzeuge ständig einsatzbereit. Die wartungsfreien Module gestatten Schnellladung, so dass auch im Mehrschichtbetrieb kein Batteriewechsel erforderlich ist. Keine unnötige längerfristige Unterbrechung der Arbeit.

Durch außergewöhnliche Batterieeigenschaften und angepasste Ladeverfahren konnte der Aufladungsvorgang bedeutend verkürzt werden.

4000 »» 
LADEZYKLEN 75% LI-ION

Unter normalen Lade- und Entladebedingungen besitzen Hangcha – Akkus eine Rückhalterate von über 75% und eine Lebensdauer von 10 Jahren mit 4000 Lade- und Entladezyklen.

HOCHVOLT-AKKU

184kWh

Batteriekapazität



NEUES ERGONOMISCHES DESIGN

Ein einladendes Arbeitsumfeld

- / Dank Weitsichtmast ohne Sichtbehinderung hat der Fahrer sein gesamtes Umfeld stets im Blick.
- / Farbbildschirm mit Grafikschnittstelle und deutlicher Datenwiedergabe.
- / Neue voll aufgehängte Kabine mit Panoramasicht und Gebläse mit gleichförmigem Luftstrom zur optimalen Kühlung. Wasser- und staubdichtes Gesamtkonzept mit minimaler Geräuschentwicklung. Der Rahmen besteht aus hochfesten Profilstahlrohren.
- / Präzise Manöver dank integriertem Griff und Steuerhebel. Die hydraulische Bremskurve wurde auf sanftes leicht bedienbares Bremsen optimiert. Steuerplattform anpassbar.



Durchdacht konzipiert

- / Zentrale Steuereinheit mit Busarchitektur, Selbstdiagnose und Managementfunktionen. Zentrale Alarmfunktion vorhanden.
- / Auf Wunsch zusätzliches intelligentes Managementsystem zur einfacheren Überwachung und Logistiksteuerung.





Leistungsstarkes Antriebskonzept

- / Sowohl Fahrsystem als auch Hubmechanismus sind über Permanentmagnet synchronisiert. Zusammen mit dem leistungsfähigen Getriebe nimmt es der Stapler hinsichtlich Fahrleistungen, Steigfähigkeit und Beschleunigung mit jedem brennstoffgetriebenem Modell auf – dafür aber mit einer wesentlich besseren Umweltbilanz.
- / Die 54 V Hochvolt – Plattform verlängert die Batterienutzungsdauer entscheidend.
- / Eine neu konstruierte Wasserkühlung mit angepasster Wärmeabführung ist vorhanden. In Bezug auf langfristigen Schwerlastbetrieb steht demzufolge dieser Gabelstapler brennstoffbetriebenen Modellen in nichts nach.
- / Maschinensteuerung mit Zugkraftregelung (PDU + DC/DC +MCU), die gemeinsam mit der Ölpumpenregelung ein leichtes und intelligentes Antriebskonzept bildet.



Sicherheit

- / Die Abdeckung bietet Spritzwasserschutz gemäß IPX 4. Im Hinblick auf Schutz gegen Einwirkung von Staub und Wasser sind Motor, Steuerung und unter Hochspannung stehende Elemente gemäß IP67 geschützt, was auch unter rauen Umgebungsbedingungen die Sicherheit gewährleistet.
- / Das elektrische System besitzt Hochspannungsverriegelung und Isolationsprüfung, Wartungsschalter zum Abschalten auf Knopfdruck.
- / Wesentliche Elemente wurden von Brennstoffmodellen übernommen, womit alle Voraussetzungen für entsprechende Einsätze von vornherein erfüllt waren.



Einfache Wartung

- / Kabine durch elektrischen Zylinder hochklappbar.
- / Weit öffnende Haube zum einfachen Zugang auf sämtliche elektrische Komponenten.

Opt. Batterieliste

Spannung/Kapazität	541/228 V/Ah	541/456 V/Ah	608/302 V/Ah
12-16t	●		○
14-18t		○	●

Hinweis: ● Standardbatterie; ○ Optionale Batterie;



Standardlieferumfang

- / Duplexmast
- / Standard-Hubhöhe
- / Standardgabel
- / Hydraulische Gabelpositionierung
- / Unabhängig einstellbare Gabeln (12-16t)
- / Standardfarbe
- / Werkzeugkasten
- / Luftreifen
- / Vollhydraulische Steuerung
- / Zugbolzen
- / Rückspiegel rechts/links Schlammenschutz
- / Integrierter Joystick
- / Einstellbare Lenksäule
- / Einstellbare Armstütze
- / Vierwegeventil
- / Proportionalsteuerung
- / OPS mit Alarmton
- / LCD Bildschirm
- / Hauptschalter
- / Notausschalter
- / Seitenschieber (14-18t)
- / Wartungsfreie 24 V Bleibatterie
- / Rückwärtsfahralarm
- / Hupe
- / LED Leuchten (gesamtes Fahrzeug)
- / 2 x Arbeitsleuchte am vorderen Schalmmschutz
- / 2 x Vorderleuchte oben an der Kabine
- / 2 x Rückleuchte oben an der Kabine
- / 2 x Leuchte rechts und links am Mast
- / Rückwärtssensor
- / Rückfahrkamera
- / Blinkwarnleuchte mit Kontrollschalter
- / Selbstdiagnose
- / Wasserkühlung für Lithiumbatterie
- / Automatische Feuerunterdrückung für Lithiumbatterie
- / MSD – Abschalter zur Wartung
- / Hochspannungsverriegelung
- / Isolationschutz
- / Selbsttest bei Einschalten
- / Bremsenergiespeicherung
- / Fahrzeugsteuerung (VCU)
- / Betriebsstundenzähler
- / Ladeanzeige Batterie
- / Warnanzeige Hydraulikdruck
- / Warnanzeige Hydraulikfilter
- / Fahrmodusanzeige
- / Parkbremsanzeige
- / Service – Anzeige
- / Kabine
- / Air-Conditioner & Heizung
- / Manuell hochklappbare Kabine
- / Elektrisch hochklappbare Kabine
- / Radio
- / Sonnendach
- / USB – Anschluss
- / Kleiderhaken
- / Leseleuchte
- / Lüfter

Zubehör

- / Sonderhubhöhen
- / Spezielle Gabeln
- / Einhängegabeln
- / Eingebauter Seitenschieber (12-18t)
- / Integrierter Seitenschieber
- / Sonderlackierung
- / Feuerlöscher (2 kg/4 kg)
- / Vollgummireifen
- / Zentrales Schmiersystem
- / Elektrostatische Entladekette
- / Unabhängig einstellbare Gabeln (14-18t)
- / Rückfahrkamera mit Speicher
- / Vorder- und Rückfahrkamera
- / Vorder- und Rückfahrkamera mit Speicher
- / Rundumkamera
- / Rundumkamera mit Speicher
- / CCTV in Kabine
- / Rückwärtige blaue Sicherheitsleuchte
- / Blaue Sicherheitsleuchte vorne und hinten
- / Dreiseitige blaue Sicherheitsleuchte
- / Alarm für Geschwindigkeitsüberschreitung
- / Geschwindigkeitsbegrenzung
- / Rückfahrwarnton mit Stimme
- / Automatische Feuerunterdrückung
- / Zweiseitig Radio
- / Gewichtsanzeige im Display
- / Reifendrucküberwachung
- / Geschwindigkeitsabsenkung an Ecken
- / 1 x 24 V Netz
- / 1 x 12 V Netz
- / Nummernschildhalter

Spezifikation zum elektrischen Gabelstapler Serie XH 12 – 16t

Hauptmerkmale	1.1	Hersteller	HANGCHA GROUP CO.,LTD.			
	1.2	Typbezeichnung Hersteller	CPD120-XHL2G	CPD140-XHL2G	CPD160-XHL2G	
	1.3	Antrieb elektrisch (Batterie & Netz), Diesel, Benzin, Gas	Elektrisch	Elektrisch	Elektrisch	
	1.4	Bedienung (Hand, angeschoben, sitzend, stehend, Kommissionierer)	Sitzend	Sitzend	Sitzend	
	1.5	Zulässige Last	12000	14000	16000	
	1.6	Abstand Lastmittelpunkt	c (mm)	600	600	
	1.8	Lastabstand, Mittelpunkt der Antriebsachse zur Gabel	x (mm)	746	825	
	1.9	Radstand	y (mm)	3100	3100	
Gewicht	2.1	Einsatzgewicht	kg	17000	19400	20500
	2.2	Achslast beladen (vorne, hinten)	kg	24590/3410	30200/3200	32800/3700
	2.3	Achslast unbeladen (vorne, hinten)	kg	8300/8700	9700/9700	9430/11070
Reifen, Chassis	3.1	Reifen (Vollgummi, superelastisch, Luftreifen, Polyurethan)	Luftreifen	Luftreifen	Luftreifen	
	3.2	Reifengröße vorne	10.00-20-18PR	11.00-20-18PR	12.00-20-20PR	
	3.3	Reifengröße hinten	10.00-20-18PR	11.00-20-18PR	12.00-20-20PR	
	3.5	Räder, Anzahl vorne / hinten (x= angetrieben)	4x/2	4x/2	4x/2	
	3.6	Profil vorne	b10 (mm)	1780	1780	
	3.7	Profil hinten	b11 (mm)	1890	1890	
Abmessungen	4.1	Neigung Hubgerüst/ Gabelträger vorne/hinten	$\alpha/\beta(^{\circ})$	6/12	6/12	6/12
	4.2	Höhe, Hubgerüst abgesenkt	h1 (mm)	3180	3270	3290
	4.4	Hub	h3 (mm)	3000	3000	3000
	4.5	Höhe, Hubgerüst ausgefahren	h4 (mm)	4695	4790	4790
	4.7	Höhe Fahrerschutzdach STD	h6 (mm)	3265	3280	3300
	4.8	Sitz-/Standhöhe	h7 (mm)	1925	1940	1960
	4.12	Kupplungshöhe	h10 (mm)	538	553	573
	4.19	Gesamtlänge	l1 (mm)	6190	6260	6350
	4.20	Länge einschl. Gabelrücken	l2 (mm)	4690	4760	4850
	4.21	Gesamtbreite	b1 (mm)	2460	2460	2460
	4.22	Gabelabmessungen	s/e/l (mm)	80/200/1500	90/200/1500	90/200/1500
	4.24	Breite Gabelträger	b3 (mm)	2372	2372	2372
	4.25	Abstand zwischen Gabeln/Armen	b5 (mm)	520/2200	520/2200	520/2200
	4.31	Bodenfreiheit, beladen, unter Hubgerüst	m1 (mm)	235	250	270
	4.32	Bodenfreiheit, Achsmittelpunkt	m2 (mm)	220	235	255
4.34.1	Gangbreite für Paletten	Ast (mm)	6795	6875	6975	
4.35	Wendekreis	Wa (mm)	4350	4350	4450	
Leistungsdaten	5.1	Fahrgeschwindigkeit beladen, unbeladen	km/h	23/25	23/25	26/27
	5.2	Hubgeschwindigkeit beladen, unbeladen	m/s	0.4/0.5	0.35/0.45	0.35/0.4
	5.6	Max. Deichselzugkraft beladen, unbeladen	N	100000	100000	100000
	5.8	Max. Steigfähigkeit beladen, unbeladen	%	30/30	30/30	25/25
	5.10	Betriebsbremse		Nassbremssystem (WDB)	Nassbremssystem (WDB)	Nassbremssystem (WDB)
	Parkbremse		SAHR Parkbremse			
Elektr. Maschine	6.1	Leistung Antriebsmotor S9 60 min	kW	120/240	120/240	120/240
	6.2	Leistung Hubmotor bei S9 15%	kW	2x50/100	2x50/100	2x50/100
	6.4	Batteriekapazität	kWh / Ah	123/228	123/228	123/228
	6.4	Nominalspannung	V	541	541	541
	6.5	Batteriegewicht	kg	1100	1100	1100
	Batterieabmessungen	l/b/h(mm)	1884/715/629	1884/715/629	1884/715/629	
	Max. Batteriegewicht	kg	1500	1500	1500	
Sonstige Daten	10.1	Betriebsdruck für Anbauteile	Mpa	14	14	14
	10.3	Kapazität Hydrauliktank (Ablauf & Nachfüllen)	liter	260	260	260
	10.7	Schalldruck bei Fahrersitz	dB (A)	71	71	71
	10.8	Anhängerkupplung DIN 15170		∅ 40Pin	∅ 40Pin	∅ 40Pin

12-16t Mastspezifikation

Typ	Modell	Hubhöhe mm	Gesamthöhe				Kippbereich V/H ($^{\circ}$)	Traglast Lastmittelpunkt@600mm		
			Abgesenkt		Ausgefahren			12t	14t	16t
			12t	14/16t	12t	14/16t		kg	kg	kg
M1 Duplex Weichschmast	GXR120/160M300	3000	3180	3290	4695	4790	6/12	12000	14000	16000
	GXR120/160M330	3300	3330	3440	4995	5090	6/12	12000	14000	16000
	GXR120/160M360	3600	3480	3590	5295	5390	6/12	12000	14000	16000
	GXR120/160M400	4000	3680	3790	5695	5790	6/12	12000	14000	16000
	GXR120/160M430	4300	3880	3990	6030	6140	6/12	12000	14000	16000
	GXR120/160M450	4500	3980	4090	6230	6340	6/12	12000	14000	16000
	GXR120/160M480	4800	4130	4240	6530	6640	6/6	12000	14000	16000
	GXR120/160M500	5000	4230	4340	6730	6840	6/6	12000	14000	16000
	GXR120/160M550	5500	4530	4640	7280	7390	3/6	10500	12500	14500
	GXR120/160M600	6000	4780	4890	7780	7890	3/6	9000	11000	13000
GXR120/160M650	6500	5080	5190	8330	8440	3/6	7500	9500	11500	

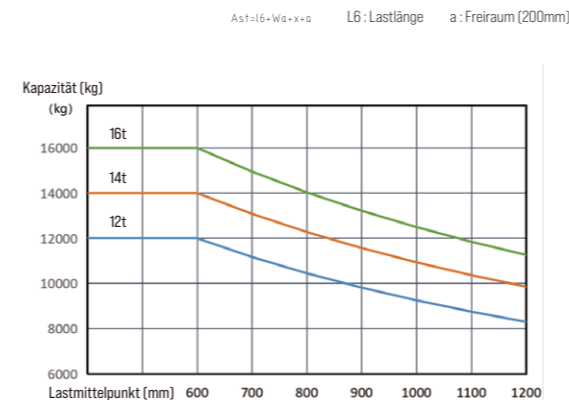
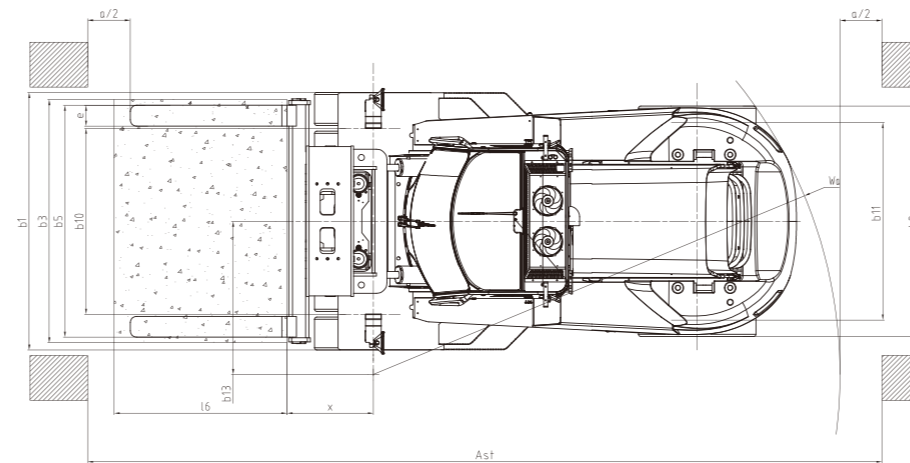
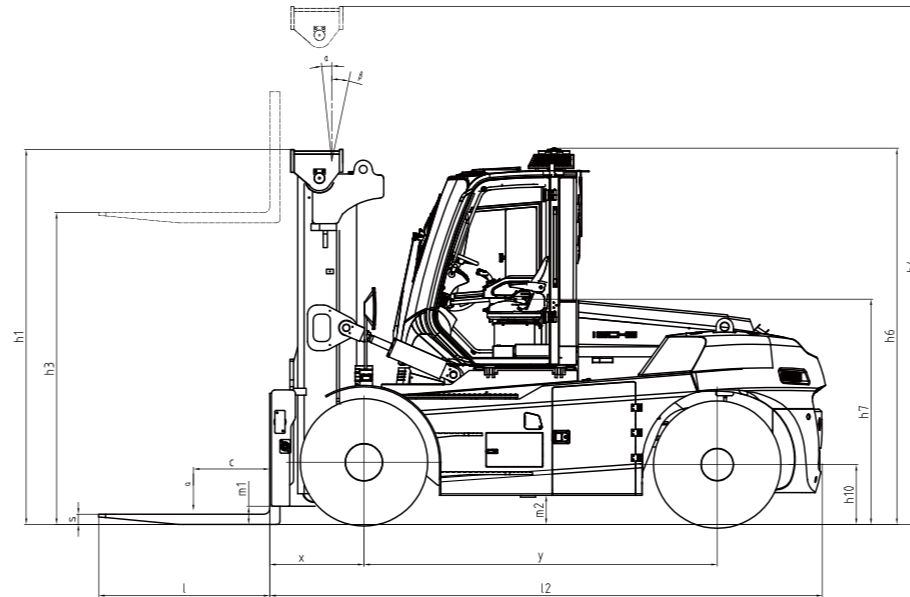

Spezifikation zum elektrischen Gabelstapler Serie XH 14 – 18t

Hauptmerkmale	1.1	Hersteller	HANGCHA GROUP CO.,LTD.			
	1.2	Typbezeichnung Hersteller	CPD140-XHL2G	CPD160-XHL2G	CPD180-XHL2G	
	1.3	Antrieb elektrisch (Batterie & Netz), Diesel, Benzin, Gas	Elektrisch	Elektrisch	Elektrisch	
	1.4	Bedienung (Hand, angeschoben, sitzend, stehend, Kommissionierer)	Sitzend	Sitzend	Sitzend	
	1.5	Zulässige Last	14000	16000	18000	
	1.6	Abstand Lastmittelpunkt	c (mm)	900	900	
	1.8	Lastabstand, Mittelpunkt der Antriebsachse zur Gabel	x (mm)	920	920	
	1.9	Radstand	y (mm)	3750	3750	
Gewicht	2.1	Einsatzgewicht	kg	22800	23800	23400
	2.2	Achslast beladen (vorne, hinten)	kg	33120/3680	35900/3900	37592/3808
	2.3	Achslast unbeladen (vorne, hinten)	kg	11628/11172	11662/12138	11934/11466
Reifen, Chassis	3.1	Reifen (Vollgummi, superelastisch, Luftreifen, Polyurethan)	Luftreifen	Luftreifen	Luftreifen	
	3.2	Reifengröße vorne	12.00-20-20PR	12.00-20-20PR	12.00-20-20PR	
	3.3	Reifengröße hinten	12.00-20-20PR	12.00-20-20PR	12.00-20-20PR	
	3.5	Räder, Anzahl vorne / hinten (x= angetrieben)	4x/2	4x/2	4x/2	
	3.6	Profil vorne	b10 (mm)	1894	1894	
	3.7	Profil hinten	b11 (mm)	2030	2030	
Abmessungen	4.1	Neigung Hubgerüst/ Gabelträger vorne/hinten	$\alpha/\beta(^{\circ})$	6/12	6/12	6/12
	4.2	Höhe, Hubgerüst abgesenkt	h1 (mm)	3300	3300	3300
	4.4	Hub	h3 (mm)	3000	3000	3000
	4.5	Höhe, Hubgerüst ausgefahren	h4 (mm)	4800	4800	4800
	4.7	Höhe Fahrerschutzdach STD	h6 (mm)	3300	3300	3300
	4.12	Kupplungshöhe	h10 (mm)	480	480	480
	4.19	Gesamtlänge	l1 (mm)	7270	7270	6970
	4.20	Länge einschl. Gabelrücken	l2 (mm)	5470	5470	5470
	4.21	Gesamtbreite	b1 (mm)	2580	2580	2580
	4.22	Gabelabmessungen	s/e/l (mm)	90/250/1800	90/250/1800	90/250/1500
	4.24	Breite Gabelträger	b3 (mm)	2510	2510	2510
	4.25	Abstand zwischen Gabeln/Armen	b5 (mm)	750/2300	750/2300	750/2300
	4.31	Bodenfreiheit, beladen, unter Hubgerüst	m1 (mm)	250	250	250
	4.32	Bodenfreiheit, Achsmittelpunkt	m2 (mm)	265	265	265
	4.34.1	Gangbreite für Paletten	Ast (mm)	6070+16	6070+16	6070+16
4.35	Wendekreis	Wa (mm)	4950	4950	4950	
Leistungsdaten	5.1	Fahrgeschwindigkeit beladen, unbeladen	km/h	27/28	27/28	27/28
	5.2	Hubgeschwindigkeit beladen, unbeladen	mm/s	350/400	350/400	350/400
	5.6	Max. Deichselzugkraft beladen, unbeladen	N	150000	150000	150000
	5.8	Max. Steigfähigkeit beladen, unbeladen	%	20/25	20/25	20/25
	5.10	Betriebsbremse		Nassbremssystem (WDB)	Nassbremssystem (WDB)	Nassbremssystem (WDB)
	Parkbremse		SAHR Parkbremse			
Elektr. Maschine	6.1	Leistung Antriebsmotor S9 60 min	kW	120/240	120/240	120/240
	6.2	Leistung Hubmotor bei S9 15%	kW	2x50/100	2x50/100	2x50/100
	6.4	Batteriekapazität	kWh / Ah	184/302	184/302	184/302
	6.4	Nominalspannung	V	608	608	608
	6.5	Batteriegewicht	kg	1790	1790	1790
	Batterieabmessungen	l/b/h(mm)	1884/715/629	1884/715/629	1884/715/629	
	Max. Batteriegewicht	kg	2200	2200	2200	
Sonstige Daten	10.1	Betriebsdruck für Anbauteile	Mpa	35	35	35
	10.3	Kapazität Hydrauliktank (Ablauf & Nachfüllen)	liter	320	320	320
	10.7	Schalldruck bei Fahrersitz	dB (A)	71	71	71
	10.8	Anhängerkupplung DIN 15170		∅ 50Pin	∅ 50Pin	∅ 50Pin